

BAXI

Luna Clima Residenziale

Baxi Dream e Baxi Moonlight: climatizzatori d'aria R32



Bonus Casa 2019
Ristrutturazioni
edilizie



Ecobonus 2019
Riqualficazioni
energetiche



Baxi Dream



Baxi consolida sempre di più la propria esperienza nel mondo della climatizzazione residenziale offrendo un'ampia gamma di climatizzatori con il nuovo gas refrigerante ecologico R32.

La gamma **Baxi Dream Mono Split**, la novità assoluta di Baxi, è caratterizzata da:

- un'elevatissima efficienza energetica (classe A+++ in raffrescamento e A++ in riscaldamento);
- un **design** totalmente nuovo, elegante e innovativo;
- **modulo wi-fi DI SERIE** integrato nelle Unità interne, per gestire il controllo da remoto con smartphone e tablet grazie all'App Air Connect.

| Baxi Dream Mono Split | 9.000 Btu/h | 12.000 Btu/h |
|-----------------------|-------------------------------------------------------------------------------------------------|---------------------------------------------------------------------------------------------------|
| Unità interna |  DSGNW25 |  DSGNW35 |
| Unità esterna |  DSGT25-S |  DSGT35-S |

Efficiente e performante

Il 2013 ha visto l'attuazione della Direttiva ErP 2009/125 CE che ha stabilito i requisiti minimi per i climatizzatori: questa Direttiva è stata emessa per raggiungere gli obiettivi del Piano EU 20-20-20 (20% aumento uso rinnovabili; 20% diminuzione uso energia primaria; 20% diminuzione emissioni di CO₂), entro il 2020.

Il regolamento sull'etichettatura (Regolamento UE 2017/1369) richiede di etichettare i climatizzatori secondo una scala energetica decrescente che va dalla A+++ alla D. La classe energetica, identificata da una lettera, esprime un intervallo di valori di efficienza entro il quale risiede quello espresso dal prodotto in esame. L'etichetta nasce per consentire al consumatore finale, fornendo dati veri e comparabili, di fare scelte consapevoli indirizzandosi su prodotti ad alta efficienza.



A+++

RAFFRESCAMENTO



A++

RISCALDAMENTO



Baxi Moonlight



La gamma **Baxi Moonlight Mono** e **Multi Split** unisce passato e futuro, combinando lo storico design Baxi con il nuovo gas refrigerante R32; la gestione da remoto con smartphone o tablet è disponibile come optional grazie al modulo wi-fi (fornito come accessorio).



| Baxi Moonlight Mono Split | 9.000 Btu/h | 12.000 Btu/h | 18.000 Btu/h | 24.000 Btu/h |
|---------------------------|-------------------------------------------------------------------------------------------------|-------------------------------------------------------------------------------------------------|---------------------------------------------------------------------------------------------------|---------------------------------------------------------------------------------------------------|
| Unità interna |  LSGNW25 |  LSGNW35 |  LSGNW50 |  LSGNW70 |
| Unità esterna |  LSGT25-S |  LSGT35-S |  LSGT50-S |  LSGT70-S |

| Baxi Moonlight Multi Split | 7.000 Btu/h | 9.000 Btu/h | 12.000 Btu/h | 18.000 Btu/h |
|----------------------------|------------------------------------------------------------------------------------------------|------------------------------------------------------------------------------------------------|--------------------------------------------------------------------------------------------------|--------------------------------------------------------------------------------------------------|
| Unità interna |  LSGNW20 |  LSGNW25 |  LSGNW35 |  LSGNW50 |

| | | | | | | |
|---------------|--------------------------------------------------------------------------------------------------|--------------------------------------------------------------------------------------------------|--------------------------------------------------------------------------------------------------|----------------------------------------------------------------------------------------------------|-----------------------------------------------------------------------------------------------------|-----------------------------------------------------------------------------------------------------|
| | 14.000 Btu/h (DUAL) | 18.000 Btu/h (DUAL) | 21.000 Btu/h (TRIAL) | 27.000 Btu/h (TRIAL) | 36.000 Btu/h (QUADRI) | 42.000 Btu/h (PENTA) |
| Unità esterna |  LSGT40-2M |  LSGT50-2M |  LSGT60-3M |  LSGT70-3M |  LSGT100-4M |  LSGT125-5M |

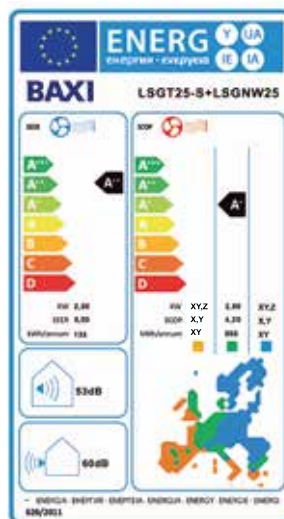

 **A++** RAFFRESCAMENTO
 **A+** RISCALDAMENTO

Una gamma completa

Baxi amplia l'offerta di prodotto introducendo una gamma completa di climatizzatori d'aria DC inverter in pompa di calore MONO, DUAL, TRIAL, QUADRI e PENTA Split con gas refrigerante R32. Le molteplici combinazioni realizzabili soddisfano qualsiasi possibile esigenza. Per i modelli Multi Split della gamma Baxi Moonlight lo schema riporta, a titolo di esempio, una combinazione tipica e quella massima realizzabile per ciascuna configurazione.

BAXI DREAM MONO x 1 (Unità interna)



DSGNw25
DSGNw35



DSGT25-S
DSGT35-S

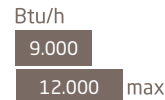

BAXI MOONLIGHT MONO x 1 (Unità interna)



LSGNw25
LSGNw35
LSGNw50
LSGNw70



LSGT25-S
LSGT35-S
LSGT50-S
LSGT70-S

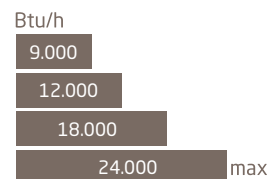

BAXI MOONLIGHT DUAL x 2 (Unità interne) 14.000 Btu/h



LSGNw20
LSGNw25



LSGNw35



LSGT40-2M

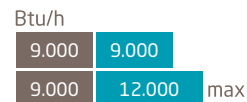

BAXI MOONLIGHT DUAL x 2 (Unità interne) 18.000 Btu/h



LSGNw20
LSGNw25



LSGNw35



LSGT50-2M

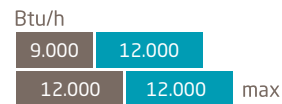

BAXI MOONLIGHT TRIAL x 3 (Unità interne) 21.000 Btu/h



LSGNw20
LSGNw25



LSGNw35
LSGNw50



LSGT60-3M

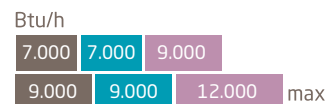

BAXI MOONLIGHT TRIAL x 3 (Unità interne) 27.000 Btu/h



LSGNw20
LSGNw25



LSGNw35
LSGNw50



LSGT70-3M

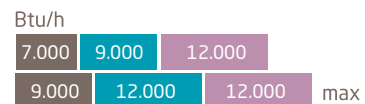

BAXI MOONLIGHT QUADRI x 4 (Unità interne) 36.000 Btu/h



LSGNw20
LSGNw25



LSGNw35
LSGNw50



LSGT100-4M

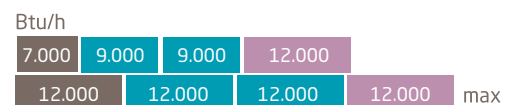

BAXI MOONLIGHT PENTA x 5 (Unità interne) 42.000 Btu/h



LSGNw20
LSGNw25

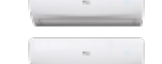

LSGNw35
LSGNw50



LSGT125-5M



Controllo totale del climatizzatore

Una gestione del comfort facile ed intuitiva

La gestione del comfort avviene localmente grazie al telecomando con display a cristalli liquidi fornito di serie e completo di doppia tastiera con menù rapido in superficie.



Ricchezza di funzioni sfruttabili



iFavor

richiamo dei parametri memorizzati con un tasto



iFeel

adeguamento del funzionamento sulla base della temperatura ambiente occupato



Auto clean

mantiene pulita l'Unità interna evitando formazione di funghi e muffe



Sleep

adattamento automatico del funzionamento nel periodo notturno. Maggiore silenziosità, minore consumo



Timer

programmazione del periodo di funzionamento



Dry

funzione di deumidificazione dedicata indipendente dal raffreddamento



Turbo

grazie all'inverter la potenza erogata in risc/raffresc. viene istantaneamente massimizzata per un comfort immediato



Auto Swing

orientamento automatico del flusso dell'aria



Auto restart

il funzionamento riprende automaticamente in caso di assenza di tensione



Anti discomfort

evita correnti di aria fredda nel funzionamento invernale



Stand-by

0,5 W per l'ottimizzazione dei consumi

Smart comfort con Air Connect il comfort a portata di smartphone



L'App Air Connect e il modulo wi-fi consentono di **controllare da remoto i climatizzatori Luna Clima di Baxi**. Air Connect è l'applicazione che consente di avere il pieno controllo della temperatura e del comfort della propria casa, in qualsiasi momento e da qualsiasi luogo ci si trovi.

I climatizzatori della gamma Baxi Dream sono dotati DI SERIE del modulo wi-fi. Per la gamma Baxi Moonlight, invece, il modulo wi-fi è disponibile come accessorio. Pertanto dopo aver installato il modulo wi-fi (nei modelli Moonlight) e scaricato l'App (in entrambi i modelli) è possibile comunicare con il proprio climatizzatore Baxi direttamente dai dispositivi Smartphone e Tablet (iOS e Android).

Con un semplice tocco si può: accendere/spegnere il climatizzatore, impostare modalità di funzionamento, velocità del ventilatore, oscillazione verticale ed orizzontale delle alette, funzioni attive, timer, ecc.

Air Connect significa praticità e semplicità di utilizzo:

- **Nessun impatto visivo:** il modulo wi-fi viene installato nell'apposito alloggiamento dietro il pannello frontale del climatizzatore
- **Programmazione oraria facile ed intuitiva** che consente l'abbinamento comfort-risparmi energetici elevati
- **Possibilità di controllare più apparecchi** con la medesima App, nel caso di climatizzatori Multi Split (Dual Split, Trial Split, ecc.) provvisti del modulo wi-fi
- **Presenza di tutte le funzioni del telecomando direttamente sul proprio dispositivo**, come: Turbo, Sleep, iClean, ecc.



Confezione del modulo wi-fi

La confezione contiene: modulo wi-fi fisico, manuale e certificato di garanzia.

Condizioni d'uso

Questa applicazione è in grado di gestire più di un dispositivo (climatizzatore) purché si tratti di climatizzatori Baxi, provvisti dell'opportuno modulo wi-fi.



Tecnologia all'avanguardia

La tecnologia DC inverter, gestendo l'erogazione dell'aria in base alle reali necessità dell'ambiente, garantisce l'ottimizzazione dei consumi e l'abbattimento della rumorosità grazie a:

- Ventilatore DC interno
- Ventilatore DC esterno
- Compressore DC
- Controllore di macchina

INVERTER



La miglior sintesi tra funzionalità e performance



Efficienza energetica
classe A+++ (A++) in raffreddamento



Gas R32
nuovo gas



Limiti operativi estesi
funzionamento



Filtri antibatterici
raccolgono e fermano le impurità dell'aria tra cui virus e batteri



Versatilità di installazione
possibilità di collegare l'Unità interna dal retro, da destra e da sinistra



Ventilatore aerodinamico
ventilatore dell'Unità esterna modulante e dal profilo aerodinamico



Auto restart
il funzionamento riprende automaticamente in caso di assenza di tensione



Anti discomfort
evita correnti di aria fredda nel funzionamento invernale







Stand-by
0,5 W per l'ottimizzazione dei consumi

Silenzioso

I climatizzatori Luna Clima sono progettati per un funzionamento altamente silenzioso (fino max 20 dBA) per garantire un comfort di qualità nell'ambiente in cui soggiorniamo.



Dati tecnici Baxi Dream Mono Split

| | | 9.000 Btu/h | 12.000 Btu/h |
|---------------------------------------------------|---------|----------------------------------------------------------------------------------------|------------------------------------------------------------------------------------------|
| Potenza frigorifera resa nominale (min-max) | kW | 2,70 (0,90-3,10) | 3,50 (1,00-4,00) |
| Potenza frigorifera assorbita nominale (min-max) | kW | 0,65 (0,13-0,80) | 0,90 (0,13-1,10) |
| SEER | | 8,5 | 8,5 |
| Classe di efficienza in raffreddamento | |  A+++ |  A+++ |
| Potenza termica resa nominale (min-max) | kW | 3,20 (0,90-4,00) | 4,20 (1,00-5,00) |
| Potenza termica assorbita nominale (min-max) | kW | 0,80 (0,23-1,20) | 1,08 (0,23-1,20) |
| SCOP | | 4,6 | 4,6 |
| Classe di efficienza in riscaldamento | |  A++ |  A++ |
| Unità esterna | | DSGT25-S | DSGT35-S |
| Massima potenza assorbita | kW | 1,80 | 1,80 |
| Massima corrente assorbita | A | 8,0 | 8,0 |
| Alimentazione | V/Ph/Hz | 220-240/1/50 | 220-240/1/50 |
| Gas refrigerante (GWP) | | R32 (675) | R32 (675) |
| Quantità gas refrigerante | kg | 0,96 | 0,96 |
| tCO2 equivalenti | t | 0,65 | 0,65 |
| Potenza sonora | dB(A) | 62 | 62 |
| Dimensioni (LxHxP) | mm | 802x535x298 | 802x535x298 |
| Peso | kg | 32 | 32 |
| Attacchi linea liquido | mm | 6,35 (1/4") | 6,35 (1/4") |
| Attacchi linea gas | mm | 9,52 (3/8") | 9,52 (3/8") |
| Massima lunghezza totale del circuito frigorifero | m | 22 | 22 |
| Dislivello massimo tra unità interna-esterna | m | 12 | 12 |
| Metri di precarica | m | 7 | 7 |
| Unità interna | | DSGNW25 | DSGNW35 |
| Potenza sonora | dB(A) | 59 | 59 |
| Dimensioni (LxHxP) | mm | 970x315x235 | 970x315x235 |
| Peso | kg | 12 | 12 |
| Attacchi linea liquido | mm | 6,35 (1/4") | 6,35 (1/4") |
| Attacchi linea gas | mm | 9,52 (3/8") | 9,52 (3/8") |

Disegni Dimensionali Baxi Dream

Unità esterna e interna



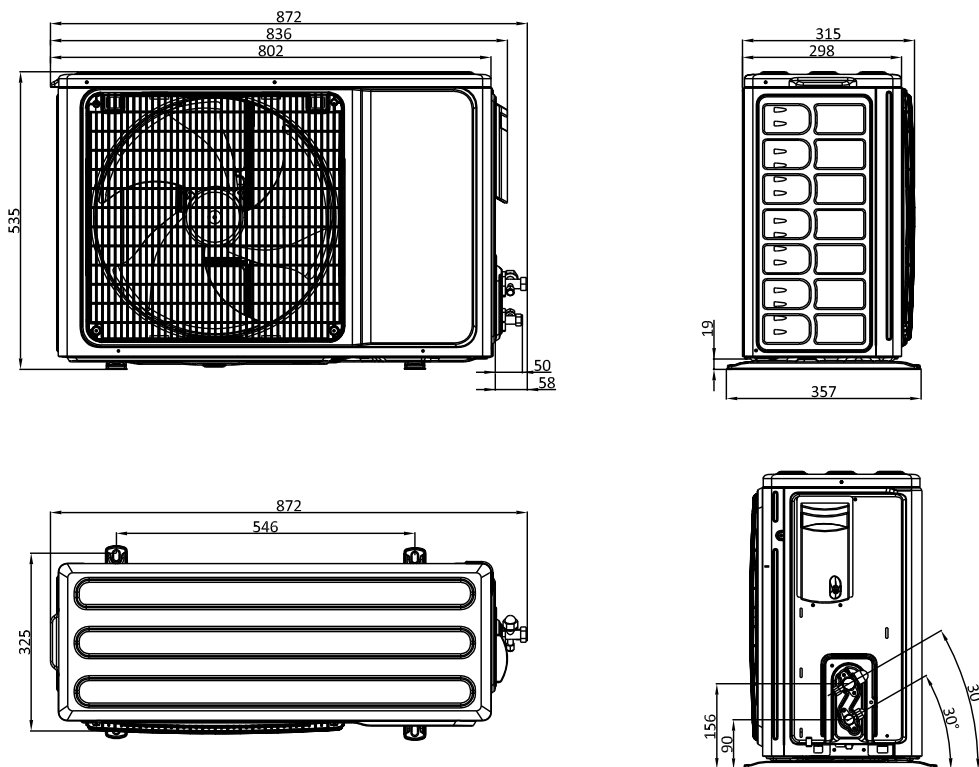



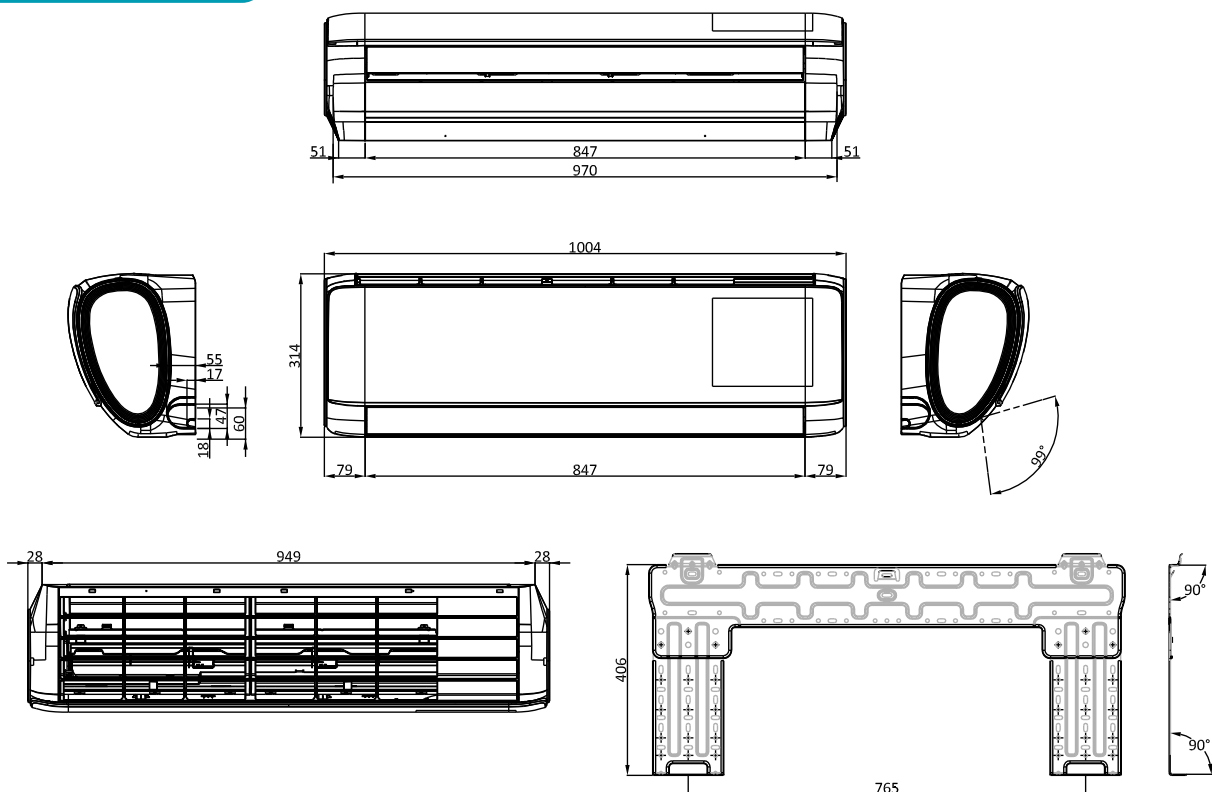

DSGT25-S - DSGT35-S



DSGNW25 - DSGNW35















Dati tecnici Baxi Moonlight Mono Split

| | | 9.000 Btu/h | 12.000 Btu/h | 18.000 Btu/h | 24.000 Btu/h |
|---------------------------------------------------|---------|-----------------------------------------------------------------------------------|------------------------------------------------------------------------------------|-------------------------------------------------------------------------------------|-------------------------------------------------------------------------------------|
| Potenza frigorifera resa nominale (min-max) | kW | 2,55 (1,00-3,30) | 3,60 (1,20-3,80) | 5,30 (1,90-5,50) | 7,03 (2,90-7,30) |
| Potenza frigorifera assorbita nominale (min-max) | kW | 0,77 (0,10-1,44) | 1,09 (0,10-1,60) | 1,58 (0,21-1,73) | 2,11 (0,37-2,90) |
| SEER | | 6,5 | 6,2 | 6,5 | 6,4 |
| Classe di efficienza in raffreddamento | |  |  |  |  |
| Potenza termica resa nominale (min-max) | kW | 2,65 (1,10-3,30) | 3,70 (1,00-3,80) | 5,40 (1,40-5,60) | 7,05 (2,10-8,00) |
| Potenza termica assorbita nominale (min-max) | kW | 0,68 (0,20-1,40) | 0,95 (0,20-1,35) | 1,41 (0,31-2,00) | 1,81 (0,44-2,60) |
| SCOP | | 4,2 | 4,2 | 4,1 | 4,3 |
| Classe di efficienza in riscaldamento | |  |  |  |  |
| Unità esterna | | LSGT25-S | LSGT35-S | LSGT50-S | LSGT70-S |
| Massima potenza assorbita | kW | 1,50 | 1,90 | 2,90 | 3,70 |
| Massima corrente assorbita | A | 8,0 | 9,5 | 12,0 | 16,0 |
| Alimentazione | V/Ph/Hz | 220-240/1/50 | 220-240/1/50 | 220-240/1/50 | 220-240/1/50 |
| Gas refrigerante (GWP) | | R32 (675) | R32 (675) | R32 (675) | R32 (675) |
| Quantità gas refrigerante | kg | 0,58 | 0,68 | 1,28 | 1,44 |
| tCO2 equivalenti | t | 0,39 | 0,46 | 0,86 | 0,97 |
| Potenza sonora | dB(A) | 60 | 58 | 62 | 64 |
| Dimensioni (LxHxP) | mm | 720x540x260 | 720x540x260 | 802x535x298 | 900x681x343 |
| Peso | kg | 27 | 27 | 35 | 45 |
| Attacchi linea liquido | mm | 6,35 (1/4") | 6,35 (1/4") | 6,35 (1/4") | 6,35 (1/4") |
| Attacchi linea gas | mm | 9,52 (3/8") | 9,52 (3/8") | 12,7 (1/2") | 15,88 (5/8") |
| Massima lunghezza totale del circuito frigorifero | m | 20 | 20 | 25 | 25 |
| Dislivello massimo tra unità interna-esterna | m | 10 | 10 | 15 | 15 |
| Metri di precarica | m | 7 | 7 | 7 | 7 |
| Unità interna | | LSGNW25 | LSGNW35 | LSGNW50 | LSGNW70 |
| Potenza sonora | dB(A) | 53 | 53 | 58 | 59 |
| Dimensioni (LxHxP) | mm | 800x300x198 | 800x300x198 | 970x315x235 | 1100x330x235 |
| Peso | kg | 9 | 9 | 12,5 | 15 |
| Attacchi linea liquido | mm | 6,35 (1/4") | 6,35 (1/4") | 6,35 (1/4") | 6,35 (1/4") |
| Attacchi linea gas | mm | 9,52 (3/8") | 9,52 (3/8") | 12,7 (1/2") | 15,88 (5/8") |

Dati tecnici Baxi Moonlight

Multi Split unità esterna: DUAL/TRIAL/QUADRI/PENTA

| | | LSGT40-2M (14.000 Btu/h) | LSGT50-2M (18.000 Btu/h) | LSGT60-3M (21.000 Btu/h) | LSGT70-3M (27.000 Btu/h) | LSGT100-4M (36.000 Btu/h) | LSGT125-5M (42.000 Btu/h) |
|---------------------------------------------------|---------|------------------------------------------------------------------------------------|------------------------------------------------------------------------------------|-------------------------------------------------------------------------------------|--------------------------------------------------------------------------------------|--------------------------------------------------------------------------------------|--------------------------------------------------------------------------------------|
| Numero max di unità interne collegabili | | 2 | 2 | 3 | 3 | 4 | 5 |
| Potenza frigorifera resa nominale (min-max) | kW | 4,10 (1,80-4,51) | 5,30 (2,00-5,83) | 6,20 (2,20-6,71) | 7,90 (2,30-8,69) | 10,50 (2,50-11,00) | 12,00 (2,77-12,70) |
| Potenza frigorifera assorbita nominale (min-max) | kW | 1,24 (0,20-2,10) | 1,63 (0,28-2,30) | 1,89 (0,35-2,80) | 2,44 (0,56-3,40) | 3,75 (0,68-4,93) | 4,23 (0,75-5,45) |
| SEER | | 6,1 | 7,0 | 6,4 | 6,2 | 6,2 | 6,1 |
| Classe di efficienza in raffrescamento | |  |  |  |  |  |  |
| Potenza termica resa nominale (min-max) | kW | 4,80 (2,05-5,28) | 5,60 (2,21-6,16) | 6,60 (2,39-7,26) | 8,20 (2,45-9,02) | 11,00 (2,67-11,20) | 13,00 (2,96-13,10) |
| Potenza termica assorbita nominale (min-max) | kW | 1,15 (0,20-2,10) | 1,49 (0,28-2,30) | 1,77 (0,35-2,80) | 2,16 (0,56-3,40) | 2,93 (0,53-3,85) | 3,49 (0,60-4,35) |
| SCOP | | 4,0 | 4,0 | 4,3 | 4,0 | 4,0 | 4,0 |
| Classe di efficienza in riscaldamento | |  |  |  |  |  |  |
| Massima potenza assorbita | kW | 2,10 | 2,30 | 2,80 | 3,40 | 4,00 | 4,00 |
| Massima corrente assorbita | A | 10,0 | 11,0 | 13,0 | 16,0 | 23,5 | 24,5 |
| Alimentazione | V/Ph/Hz | 220- 240/1/50 | 220- 240/1/50 | 220- 240/1/50 | 220- 240/1/50 | 220- 240,50,1 | 220- 240,50,1 |
| Gas refrigerante (GWP) | | R32 (675) | R32 (675) | R32 (675) | R32 (675) | R32 (675) | R32 (675) |
| Quantità gas refrigerante | kg | 0,92 | 0,95 | 1,10 | 1,05 | 2,30 | 2,30 |
| tCO2 equivalenti | t | 0,621 | 0,641 | 0,742 | 0,709 | 1,552 | 1,552 |
| Potenza sonora | dB(A) | 61 | 62 | 65 | 65 | 68 | 68 |
| Dimensioni (LxHxP) | mm | 800x545x315 | | 834x655x328 | | 985x808x395 | |
| Peso | kg | 34 | 36 | 44 | 46 | 74 | 75 |
| Attacchi linea liquido | mm | 2 x 6,35 (1/4") | 2 x 6,35 (1/4") | 3 x 6,35 (1/4") | 3 x 6,35 (1/4") | 4 x 6,35 (1/4") | 5 x 6,35 (1/4") |
| Attacchi linea gas | mm | 2 x 9,52 (3/8") | 2 x 9,52 (3/8") | 3 x 9,52 (3/8") | 3 x 9,52 (3/8") | 4 x 9,52 (3/8") | 5 x 9,52 (3/8") |
| Massima lunghezza totale del circuito frigorifero | m | 40 | 40 | 60 | 60 | 80 | 80 |
| Dislivello massimo tra unità interna-esterna | m | 15 | 15 | 15 | 15 | 15 | 15 |
| Metri di precarica | m | 15 | 15 | 22,5 | 22,5 | 30 | 37,5 |

Dati tecnici Baxi Moonlight Multi Split unità interne Parete

| | | LSGNW20 (7.000 Btu/h) | LSGNW25 (9.000 Btu/h) | LSGNW35 (12.000 Btu/h) | LSGNW50 (18.000 Btu/h) |
|----------------------------------------------|---------|--------------------------|--------------------------|---------------------------|---------------------------|
| Potenza frigorifera resa nominale (min-max) | kW | 2,05 (1,13-2,70) | 2,55 (1,00-3,30) | 3,60 (1,20-3,80) | 5,30 (1,90-5,50) |
| Potenza termica resa nominale (min-max) | kW | 2,15 (0,98-2,50) | 2,65 (1,10-3,30) | 3,70 (1,00-3,80) | 5,40 (1,40-5,60) |
| Potenza termica assorbita nominale (min-max) | W | 40 (12-68) | 40 (12-68) | 40 (12-68) | 63 (16-88) |
| Alimentazione | V/Ph/Hz | 220-240/1/50 | 220-240/1/50 | 220-240/1/50 | 220-240/1/50 |
| Gas refrigerante (GWP) | | R32 (675) | R32 (675) | R32 (675) | R32 (675) |
| Potenza sonora | dB(A) | 51 | 53 | 53 | 58 |
| Dimensioni (LxHxP) | mm | 800x300x198 | 800x300x198 | 800x300x198 | 970x315x235 |
| Peso | kg | 9 | 9 | 9 | 12,5 |
| Attacchi linea liquido | mm | 6,35 (1/4") | 6,35 (1/4") | 6,35 (1/4") | 6,35 (1/4") |
| Attacchi linea gas | mm | 9,52 (3/8") | 9,52 (3/8") | 9,52 (3/8") | 12,7 (1/2") |

Dati tecnici modulo wi-fi per Luna Clima

Air Connect + modulo wi-fi per Luna Clima

Dimensioni modulo wi-fi (da installare nel retro del pannello frontale)

Dimensioni (l x h x p) mm 57,8x36,4x8,0

Alimentazione elettrica

Tensione connessione 12 V + 2,5%

Condizioni ambientali

Condizioni di funzionamento Tra i -10 °C e gli 80 °C

Frequenza operativa

Frequenza di funzionamento 2.412~2.472 GHz

Altre caratteristiche

Protocollo IPv4, TCP/UDP/FTP/http/HTTPS/TLS/mDNS

Sicurezza WEP/WPA/WPA2

Tipo di rete STA/AP/STA+AP/WIFI Direct

I modelli di climatizzatori d'aria in pompa di calore, presenti in questo catalogo contengono gas fluorurati ad effetto serra contemplati dal protocollo di Kyoto.

Disegni Dimensionali Baxi Moonlight

Unità esterne Mono Split

LSGT25-S - LSGT35-S

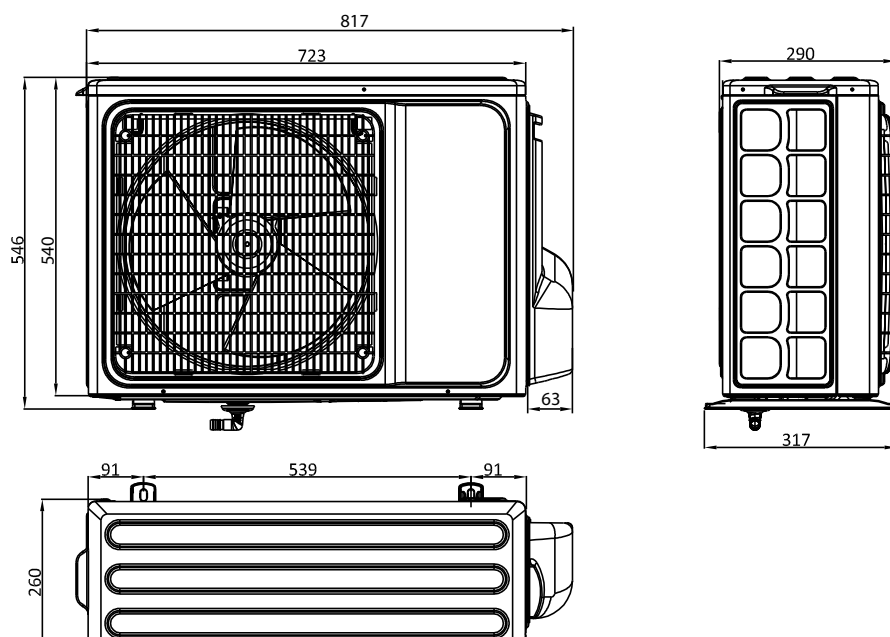

LSGT50-S

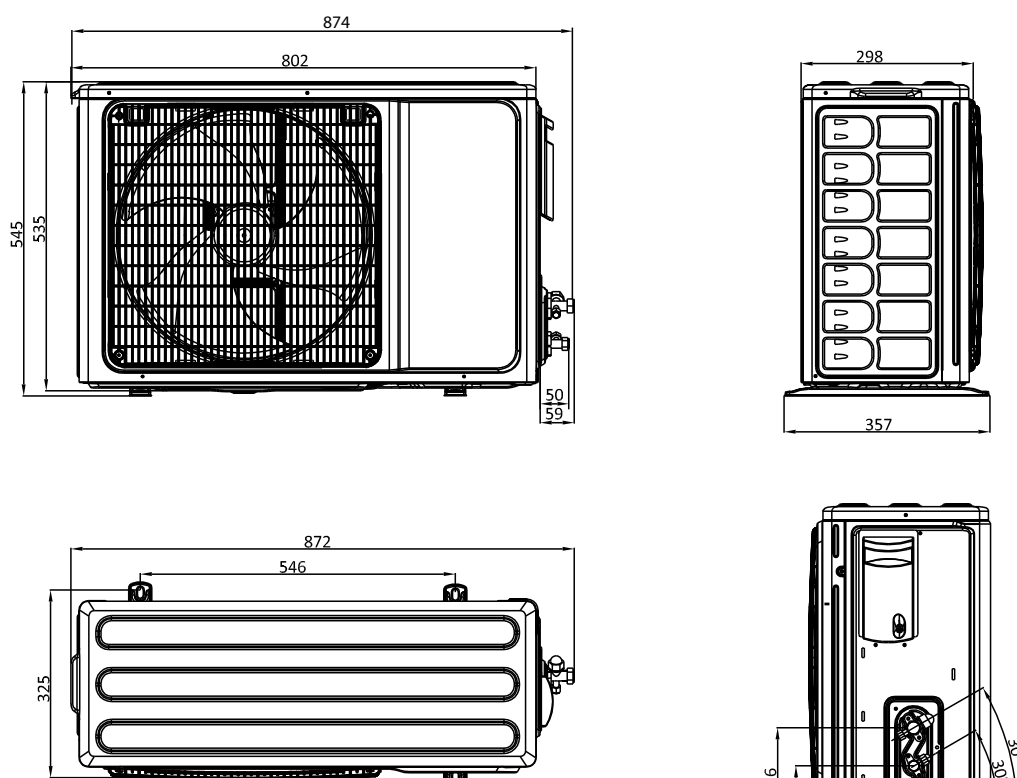

Disegni Dimensionali Baxi Moonlight

Unità esterne Mono Split

LSGT70-S

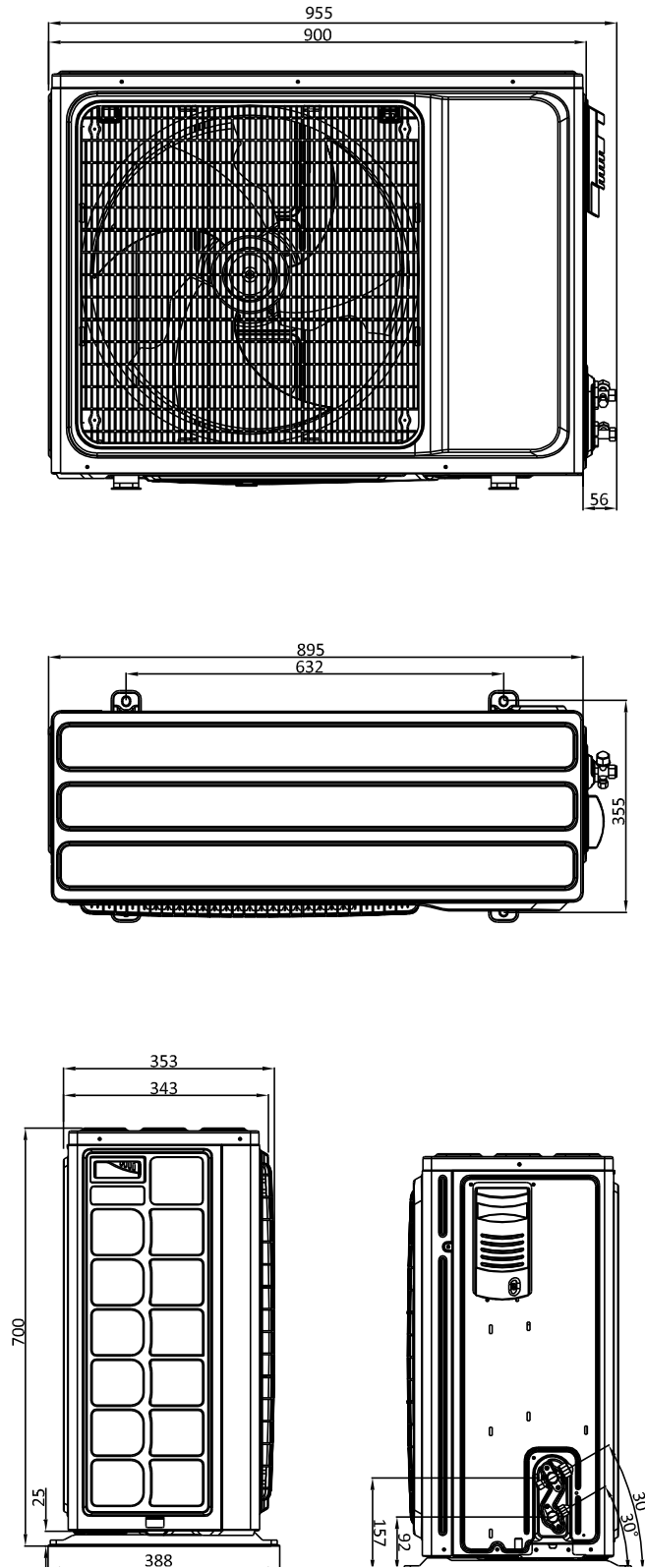

Disegni Dimensionali Baxi Moonlight

Unità esterne Multi Split

LSGT40-2M - LSGT50-2M

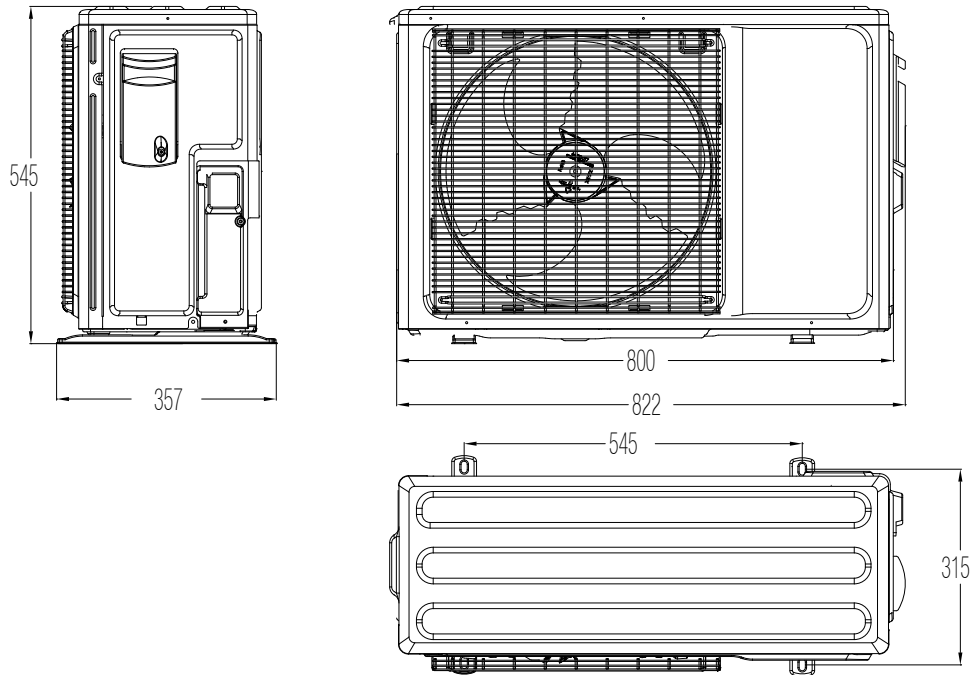

LSGT60-3M - LSGT70-3M

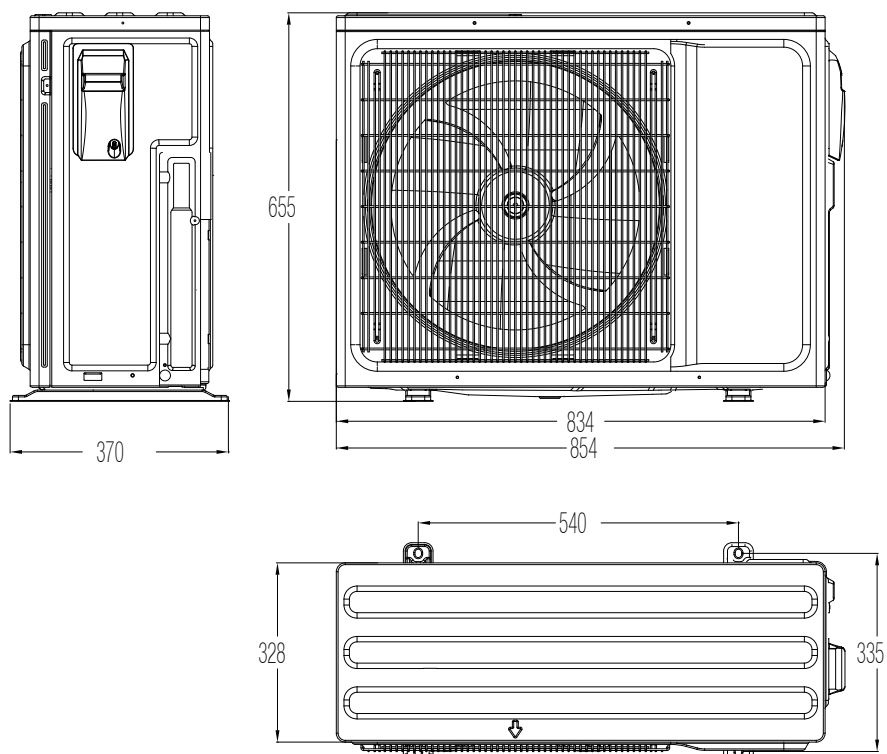

Disegni Dimensionali Baxi Moonlight

Unità esterne Multi Split

LSGT100-4M - LSGT125-5M

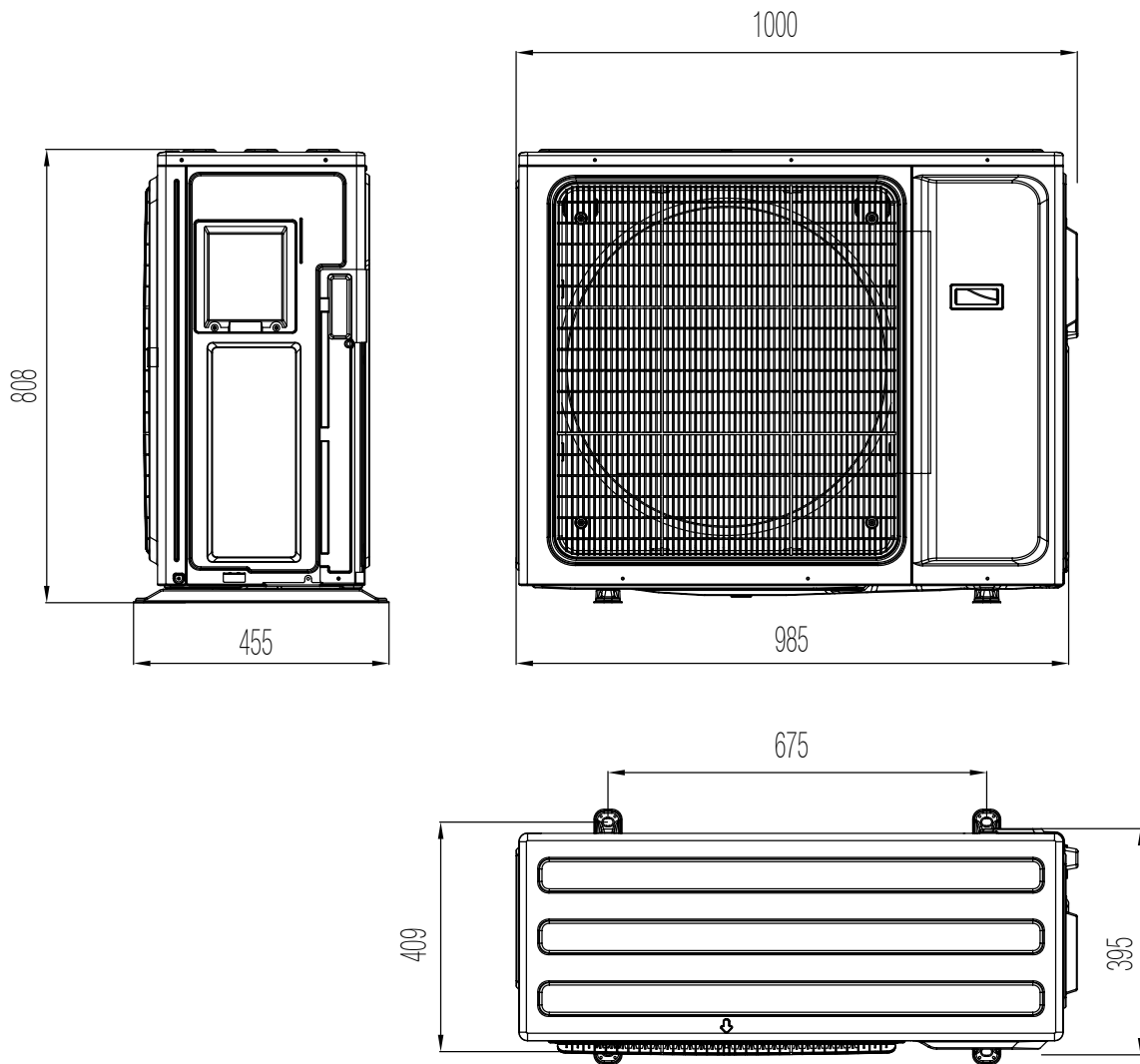

Disegni Dimensionali Baxi Moonlight

Unità interne a parete Mono e Multi Split

LSGNW20 (SOLO per Multi Split) - LSGNW25 - LSGNW35

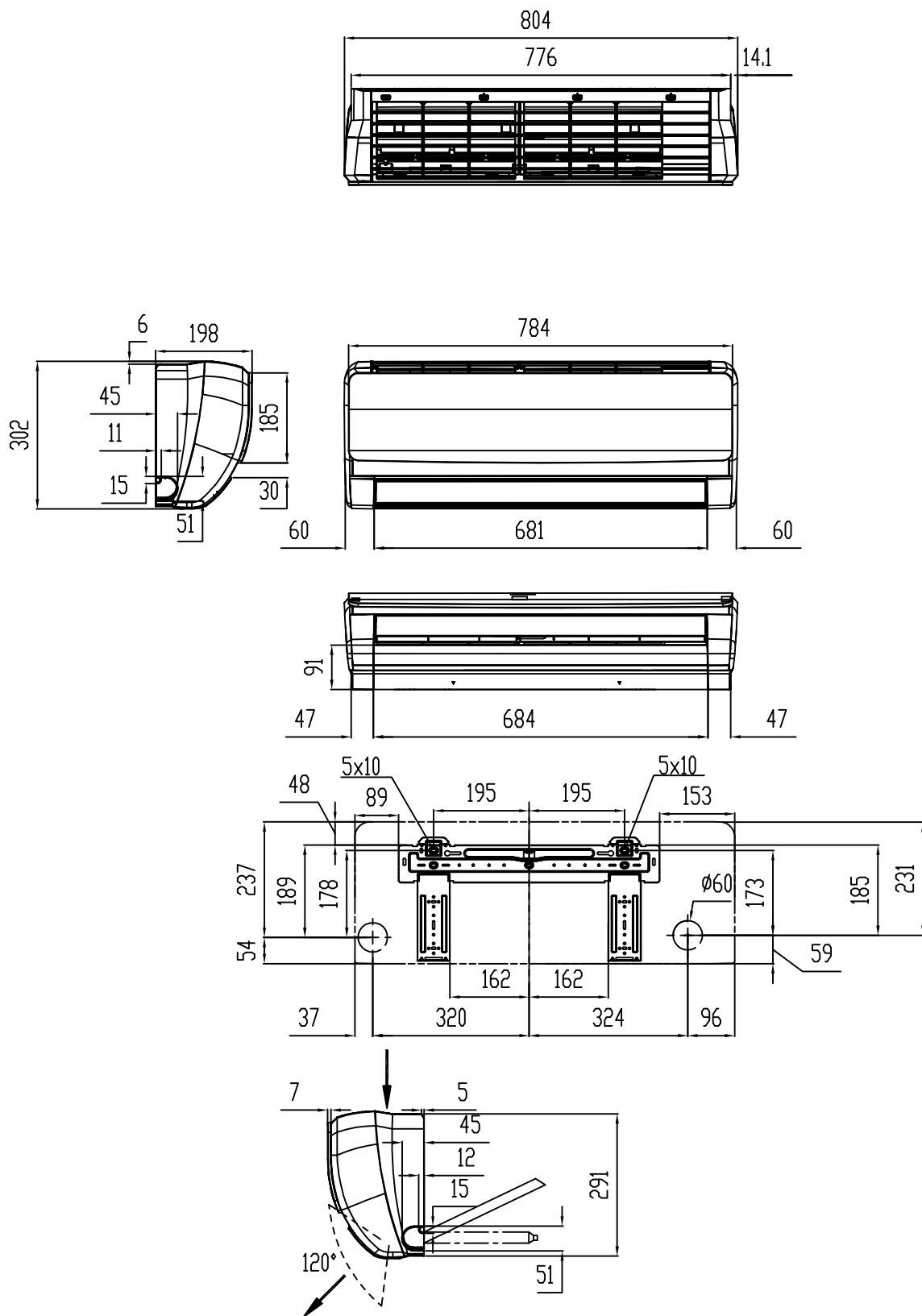

Disegni Dimensionali Baxi Moonlight

Unità interne a parete Mono e Multi Split

LSGNW50

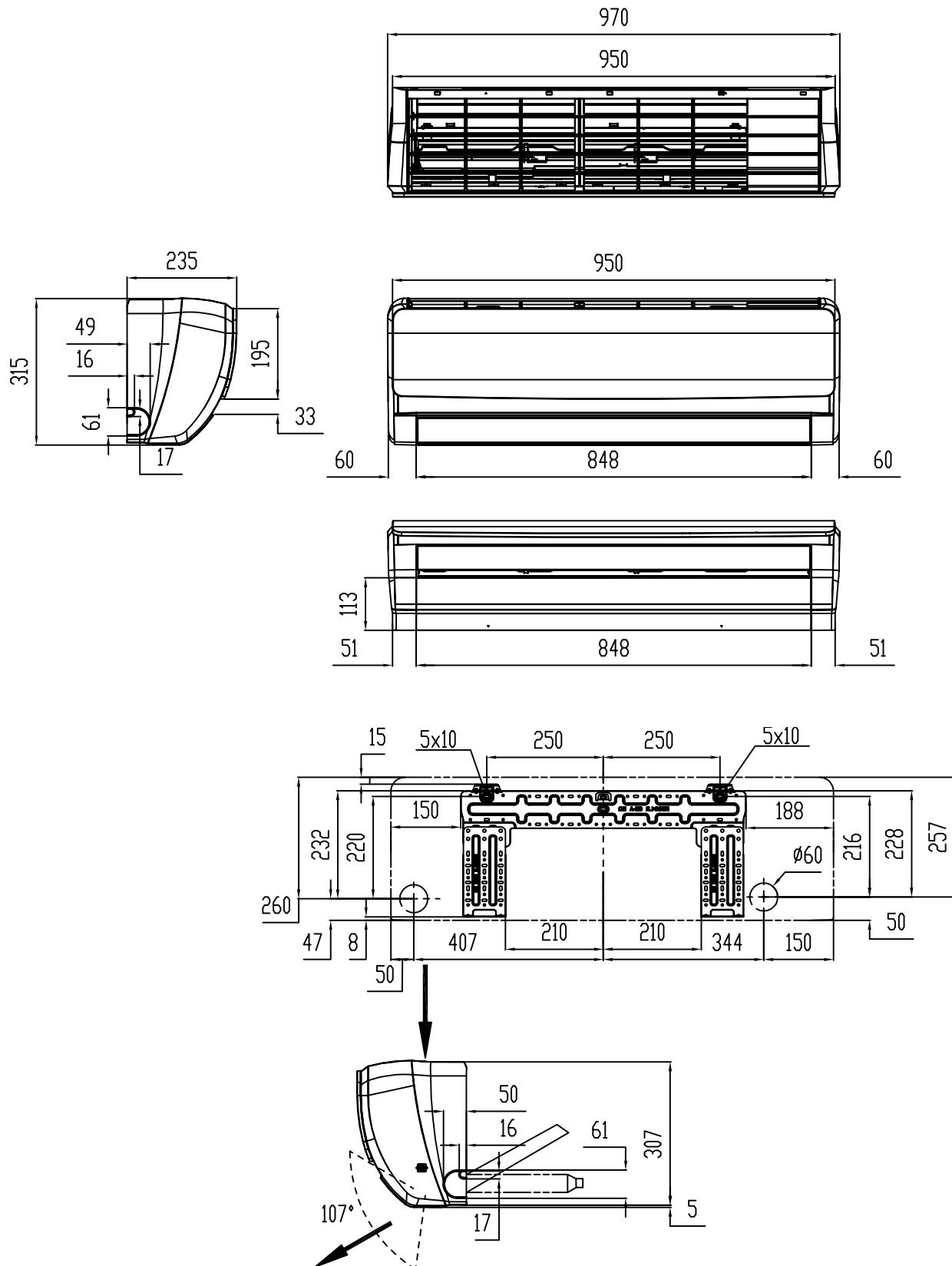

Disegni Dimensionali Baxi Moonlight

Unità interne a parete Mono Split

LSGNW70 (SOLO per Mono Split)

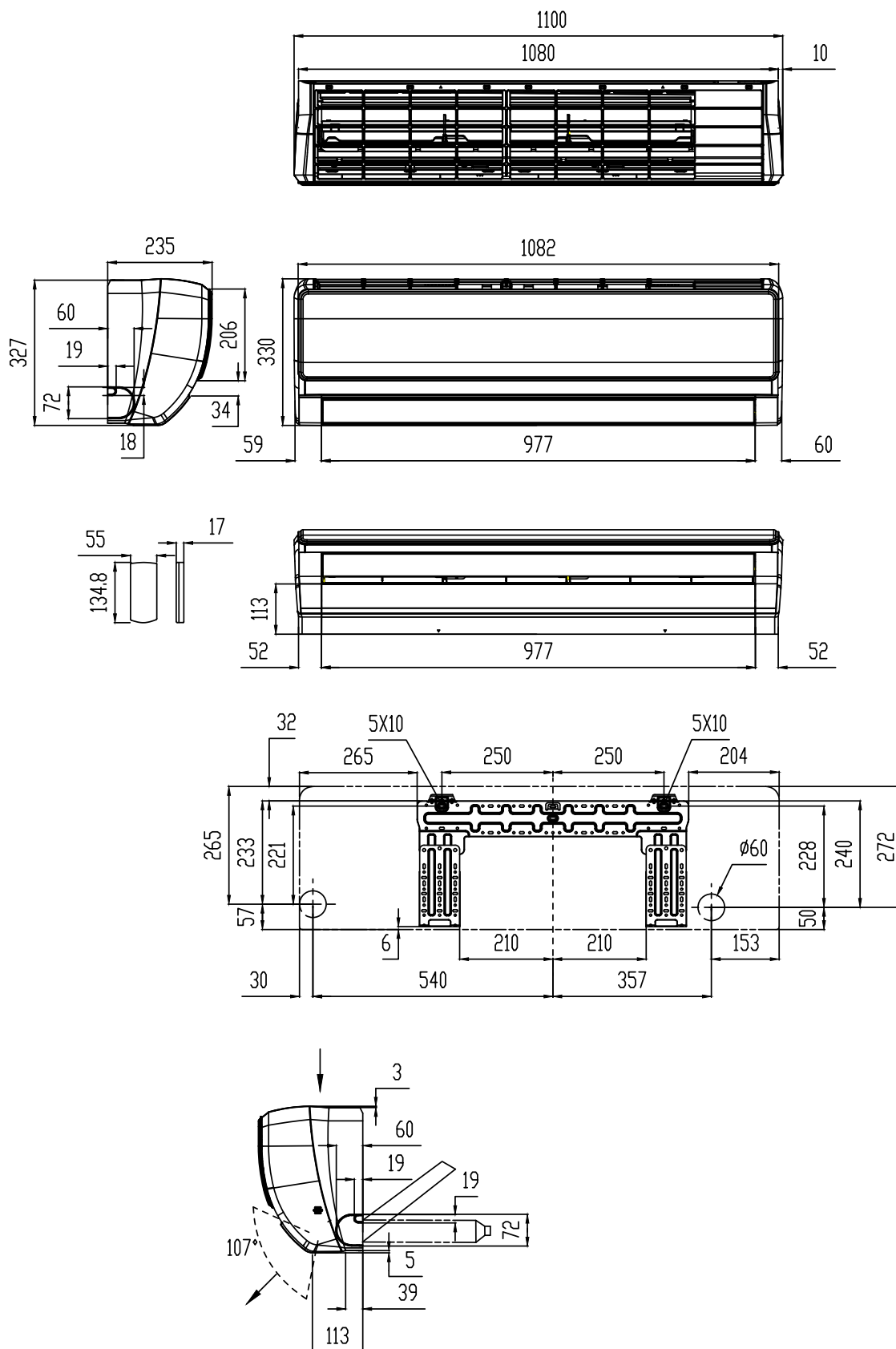

Lunghezza circuito frigorifero

La lunghezza massima delle tubazioni del circuito frigorifero può arrivare ad un massimo di 25 metri (nei modelli Mono) o 80 metri (nei modelli Multi), di sola andata. Inoltre, la differenza di altezza tra unità esterna e la/le unità interna/e può essere fino a 15 metri (vedere tabelle riportate di seguito).

Baxi Dream Mono Split

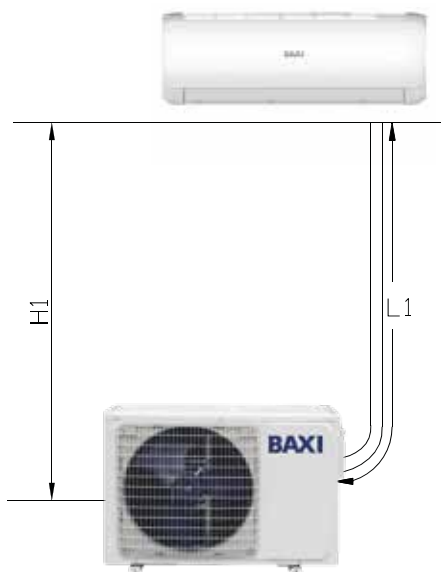

| Lunghezza delle tubazioni | | |
|--------------------------------|-------------|--------------|
| | 9.000 Btu/h | 12.000 Btu/h |
| L1 (m) | 22 | 22 |
| H1 (m) | 12 | 12 |
| Precarica refrigerante (kg//m) | 0,96//7 | 0,96//7 |
| Carica aggiuntiva (g/m) | 20 | 20 |

Baxi Moonlight Mono Split

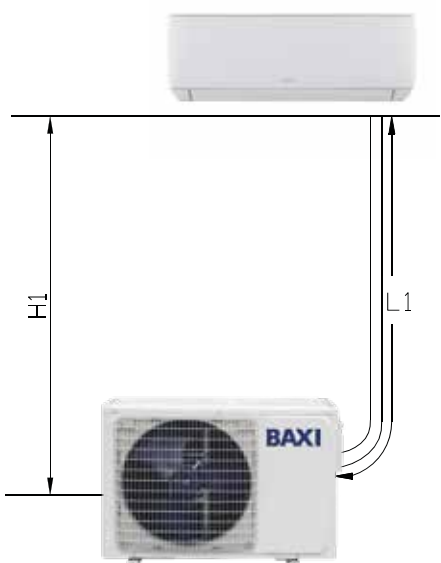

| Lunghezza delle tubazioni | | | | |
|--------------------------------|-------------|--------------|--------------|--------------|
| | 9.000 Btu/h | 12.000 Btu/h | 18.000 Btu/h | 24.000 Btu/h |
| L1 (m) | 20 | 20 | 25 | 25 |
| H1 (m) | 10 | 10 | 15 | 15 |
| Precarica refrigerante (kg//m) | 0,58//7 | 0,68//7 | 1,28//7 | 1,44//7 |
| Carica aggiuntiva (g/m) | 15 | 15 | 25 | 30 |

Baxi Moonlight Multi Split

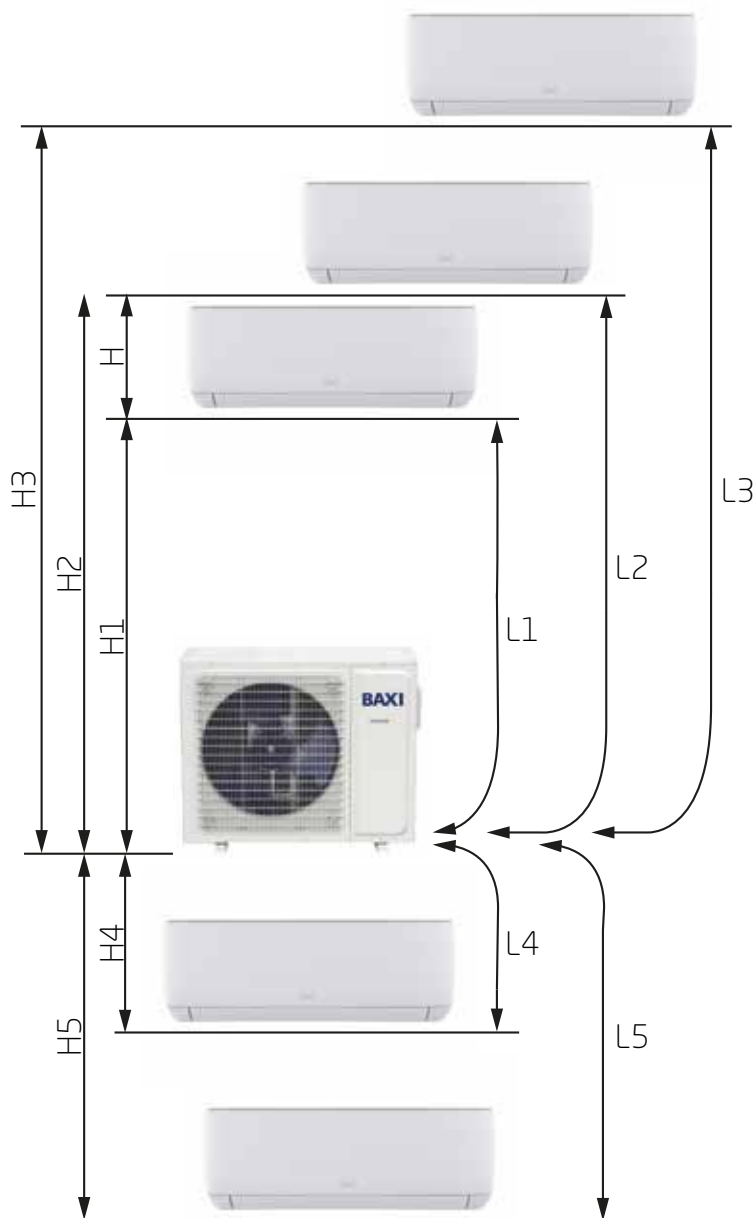

| Lunghezza delle tubazioni | DUAL | | TRIAL | | QUADRI | |
|--------------------------------|----------------|----------------|----------------|----------------|----------------|----------------|
| | (14.000 Btu/h) | (18.000 Btu/h) | (21.000 Btu/h) | (27.000 Btu/h) | (36.000 Btu/h) | (42.000 Btu/h) |
| L1+L2+L3+L4+L5 (m) | 40 | 40 | 60 | 60 | 80 | 80 |
| L1, L2, L3, L4, L5 (m) | 25 | 25 | 30 | 30 | 35 | 35 |
| H1, H2, H3, H4, H5 (m) | 15 | 15 | 15 | 15 | 15 | 15 |
| H (m) | 10 | 10 | 10 | 10 | 10 | 10 |
| Precarica refrigerante (kg//m) | 0,92//15 | 0,95//15 | 1,1//22,5 | 1,05//22,5 | 2,3//30 | 2,3//37,5 |
| Carica aggiuntiva (g/m) | 20 | 20 | 20 | 20 | 20 | 20 |

Tabella possibili combinazioni

Nelle tabelle riportate di seguito, le diverse combinazioni possibili unità esterna-unità interna: le unità interne sono selezionabili tra le tipologie a parete e quelle a cassetta, pavimento/soffitto, canalizzato (vedere catalogo specifico gamma Luna Clima Light commercial). Unico vincolo, il rispetto delle combinazioni di potenza sotto indicate.

| Unità esterna Multi Split | Unità interna | | |
|------------------------------------------------------------------------------------------------------------------|---------------|---------|------|
| DUAL 14.000 Btu/h  | 1 unità | 2 unità | |
| | 7 | 7+7 | 9+9 |
| | 9 | 7+9 | 9+12 |
| | 12 | 7+12 | - |

| Unità esterna Multi Split | Unità interna | | |
|------------------------------------------------------------------------------------------------------------------|---------------|---------|-------|
| DUAL 18.000 Btu/h  | 1 unità | 2 unità | |
| | 7 | 7+7 | 9+9 |
| | 9 | 7+9 | 9+12 |
| | 12 | 7+12 | 12+12 |

| Unità esterna Multi Split | Unità interna | | | | |
|-------------------------------------------------------------------------------------------------------------------|---------------|---------|-------|---------|--------|
| TRIAL 21.000 Btu/h  | 1 unità | 2 unità | | 3 unità | |
| | 7 | 7+7 | 9+9 | 7+7+7 | 7+9+12 |
| | 9 | 7+9 | 9+12 | 7+7+9 | 9+9+9 |
| | 12 | 7+12 | 9+18 | 7+7+12 | 9+9+12 |
| | 18 | 7+18 | 12+12 | 7+9+9 | - |

| Unità esterna Multi Split | Unità interna | | | | |
|--------------------------------------------------------------------------------------------------------------------|---------------|---------|-------|---------|---------|
| TRIAL 27.000 Btu/h  | 1 unità | 2 unità | | 3 unità | |
| | 7 | 7+7 | 9+12 | 7+7+7 | 7+9+12 |
| | 9 | 7+9 | 9+18 | 7+7+9 | 7+12+12 |
| | 12 | 7+12 | 12+12 | 7+7+12 | 9+9+9 |
| | 18 | 7+18 | 12+18 | 7+7+18 | 9+9+12 |
| | - | 9+9 | - | 7+9+9 | 9+12+12 |

| Unità esterna Multi Split | Unità interna | | | | | | | | |
|---------------------------------------------------------------------------------------------------------------------|---------------|---------|-------|---------|---------|-----------|------------|------------|-------------|
| QUADRI 36.000 Btu/h  | 1 unità | 2 unità | | 3 unità | | | 4 unità | | |
| | 7 | 7+7 | 9+12 | 7+7+7 | 7+9+18 | 9+9+18 | 7+7+7+7 | 7+7+12+18 | 9+9+9+9 |
| | 9 | 7+9 | 9+18 | 7+7+9 | 7+12+12 | 9+12+12 | 7+7+7+9 | 7+9+9+9 | 9+9+9+12 |
| | 12 | 7+12 | 12+12 | 7+7+12 | 7+12+18 | 9+12+18 | 7+7+7+12 | 7+9+9+12 | 9+9+9+18 |
| | 18 | 7+18 | 12+18 | 7+7+18 | 7+18+18 | 9+18+18 | 7+7+7+18 | 7+9+9+18 | 9+9+12+12 |
| | - | 9+9 | 18+18 | 7+9+9 | 9+9+9 | 12+12+12 | 7+7+9+9 | 7+9+12+12 | 9+9+12+18 |
| | - | - | - | 7+9+12 | 9+9+12 | 12+12+18 | 7+7+9+12 | 7+9+12+18 | 9+12+12+12 |
| | - | - | - | - | - | - | 7+7+9+18 | 7+12+12+12 | 12+12+12+12 |
| | - | - | - | - | - | 7+7+12+12 | 7+12+12+18 | - | |

| Unità esterna Multi Split | Unità interna | | | | | | | | | | | |
|--------------------------------------------------------------------------------------------------------------------|---------------|---------|-------|---------|---------|-----------|-----------|-------------|-------------|-------------|--------------|---------------|
| PENTA 42.000 Btu/h  | 1 unità | 2 unità | | 3 unità | | | 4 unità | | | 5 unità | | |
| | 7 | 7+7 | 9+12 | 7+7+7 | 7+12+12 | 9+12+18 | 7+7+7+7 | 7+7+18+18 | 9+9+9+12 | 7+7+7+7+7 | 7+7+9+9+9 | 7+9+9+12+12 |
| | 9 | 7+9 | 9+18 | 7+7+9 | 7+12+18 | 9+18+18 | 7+7+7+9 | 7+9+9+9 | 9+9+9+18 | 7+7+7+7+9 | 7+7+9+9+12 | 7+9+9+12+18 |
| | 12 | 7+12 | 12+12 | 7+7+12 | 7+18+18 | 12+12+12 | 7+7+7+12 | 7+9+9+12 | 9+9+12+12 | 7+7+7+7+12 | 7+7+9+9+18 | 7+9+12+12+12 |
| | 18 | 7+18 | 12+18 | 7+7+18 | 9+9+9 | 12+12+18 | 7+7+7+18 | 7+9+9+18 | 9+9+12+18 | 7+7+7+7+18 | 7+7+9+12+12 | 7+12+12+12+12 |
| | - | 9+9 | 18+18 | 7+9+9 | 9+9+12 | 12+18+18 | 7+7+9+9 | 7+9+12+12 | 9+9+18+18 | 7+7+7+9+9 | 7+7+9+12+18 | 9+9+9+9+9 |
| | - | - | - | 7+9+12 | 9+9+18 | 18+18+18 | 7+7+9+12 | 7+9+12+18 | 9+12+12+12 | 7+7+7+9+12 | 7+7+12+12+12 | 9+9+9+9+12 |
| | - | - | - | 7+9+18 | 9+12+12 | - | 7+7+9+18 | 7+12+12+12 | 9+12+12+18 | 7+7+7+9+18 | 7+7+12+12+18 | 9+9+9+9+18 |
| | | - | - | - | - | - | 7+7+12+12 | 7+12+12+18 | 12+12+12+12 | 7+7+7+12+12 | 7+9+9+9+9 | 9+9+9+12+12 |
| | - | - | - | - | - | 7+7+12+18 | 9+9+9+9 | 12+12+12+18 | 7+7+7+12+18 | 7+9+9+9+12 | 9+9+12+12+12 | |

Baxi On the go: l'App per avere tutta la documentazione Baxi a portata di mano!



- La nuova App di Baxi per consultare cataloghi e listini anche offline
- Documentazione sempre aggiornata e in formato pdf
- Utilizzabile su tutti gli smartphone e tablet

Baxi On the go è disponibile sia in Google Play Store che App store.





Qualità Ambiente Sicurezza

sono gli obiettivi strategici di Baxi, e le certificazioni ottenute garantiscono l'osservanza delle specifiche regolamentazioni

BAXISPA

36061 BASSANO DEL GRAPPA (VI)
Via Trozzetti, 20
marketing@baxi.it
www.baxi.it

La casa costruttrice non assume responsabilità per eventuali errori o inesattezze nel contenuto di questo prospetto e si riserva il diritto di apportare ai suoi prodotti, in qualunque momento e senza avviso, eventuali modifiche ritenute opportune per qualsiasi esigenza di carattere tecnico o commerciale. Questo prospetto non deve essere considerato come contratto nei confronti di terzi.

Baxi S.p.A. 12 - 19 (E) F

