

# Climate 3200i

## La soluzione compatta ed elegante



### **Efficienza e compattezza**

Classe di efficienza A++ in raffrescamento e A+ in riscaldamento e estrema compattezza dell'unità interna.

### **Massimo comfort**

Con la modalità "Seguimi" il climatizzatore regola la temperatura in base a dove ci si trova nella stanza, grazie al sensore nel telecomando. Inoltre, la modalità "3D Swing" garantisce massimo comfort perché il flusso d'aria può essere direzionato contemporaneamente sia in verticale sia in orizzontale.

### **Estremamente silenzioso**

La modalità "Riposo", impostabile facilmente da telecomando, garantisce tranquillità e comfort.

### **Risparmio energetico**

In modalità "ECO" e "GEAR", Climate 3200i riduce i consumi per un maggiore risparmio energetico.

### **Aria sempre pulita**

Le funzioni "I-Clean" dell'unità interna e "Autopulizia" dell'unità esterna, insieme allo ionizzatore, mantengono il climatizzatore sempre pulito e libero da polveri e muffe. Inoltre, i filtri impediscono la diffusione di odori e catturano microbi e altre impurità presenti nell'aria.





## Caratteristiche e funzioni

- ▶ Design compatto
- ▶ Estrema silenziosità
- ▶ Funzione “3D Swing”, “Seguimi” e “Ventilazione indiretta” per il massimo comfort
- ▶ Ionizzatore, filtri e funzioni di pulizia



HomeCom Easy è l'app sviluppata da Bosch che ti consente, tramite l'accessorio opzionale G 10-3, di controllare il tuo impianto di condizionamento da remoto, comodamente dal tuo smartphone, ovunque ti trovi.

# Climate 3200i

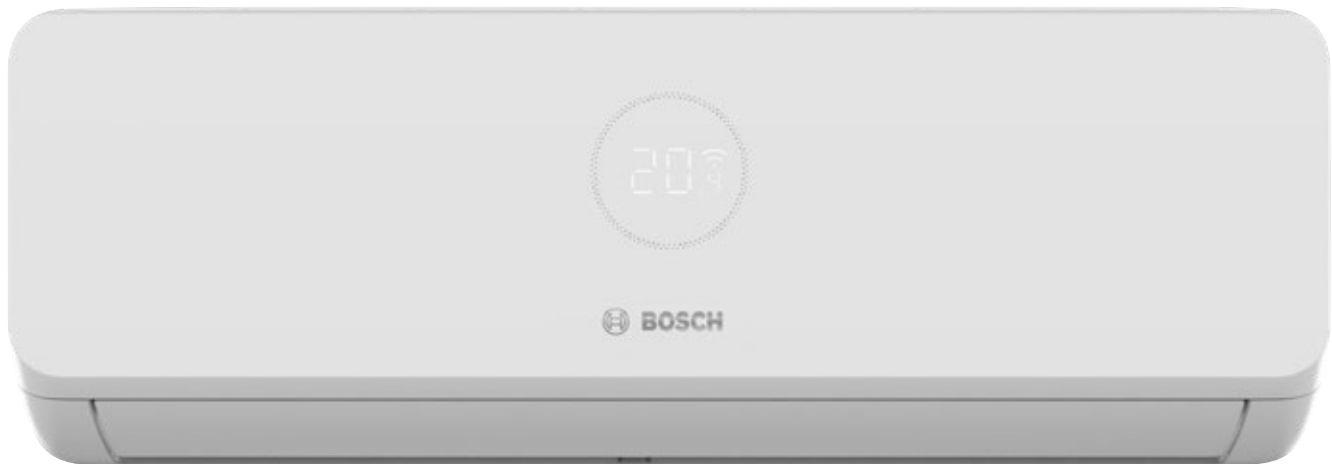

## UNITÀ INTERNA

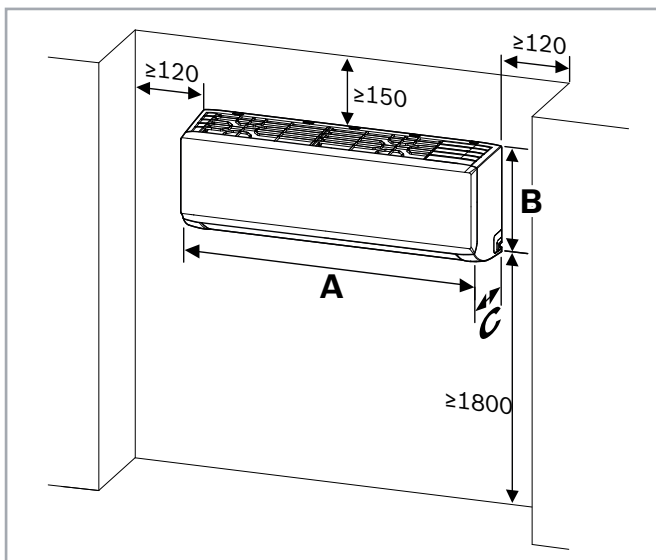

## UNITÀ ESTERNA

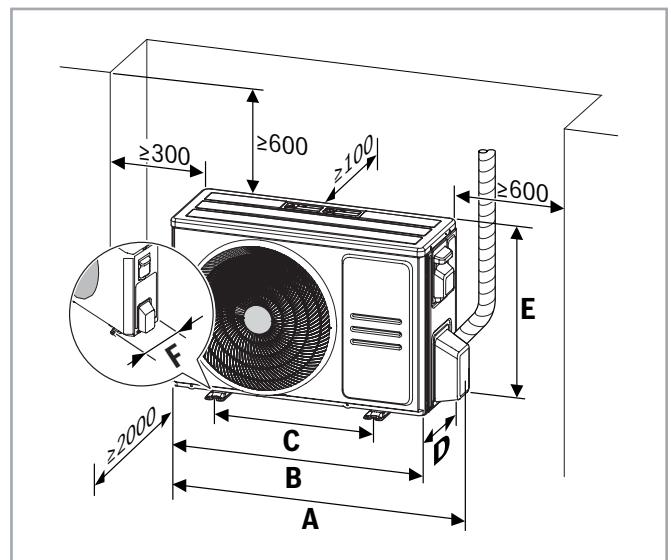

### Dimensioni e quote di rispetto unità interna

Unità interna	A [mm]	B [mm]	C [mm]
CL3200i W 26 E	729	292	200
CL3200i W 35 E	802	295	200
CL3200i W 53 E	971	321	228
CL3200i W 70 E	1.082	337	234

### Dimensioni e quote di rispetto unità esterna

Unità esterna	A [mm]	B [mm]	C [mm]	D [mm]	E [mm]	F [mm]
CL3000i 26 E	790	720	452	270	495	255
CL3000i 35 E	790	720	452	270	495	255
CL3000i 53 E	874	805	511	330	554	317
CL3000i 70 E	955	890	663	342	673	354



## Raffrescamento



A+++ → D

## Riscaldamento



A+++ → D



Set		CL3200i-Set 26 WE	CL3200i-Set 35 WE	CL3200i-Set 53 WE	CL3200i-Set 70 WE
<b>Codice prodotto</b>		7 733 703 595	7 733 703 596	7 733 703 597	7 733 703 598
<b>Capacità</b>	<b>BTU/h</b>	<b>9.000</b>	<b>12.000</b>	<b>18.000</b>	<b>24.000</b>
<b>Raffrescamento</b>					
Capacità nominale	kW	2,6	3,5	5,3	7,0
Potenza elettrica assorbita nominale	kW	0,73	1,10	1,55	2,40
EER		3,57	3,23	3,38	2,76
Capacità (min-max)	kW	1,0-3,2	1,4-4,3	2,1-5,9	3,4-8,2
Potenza elettrica assorbita (min-max)	W	80-1.100	120-1.650	420-2.050	560-3.200
Carico teorico (PdesignC)	kW	2,8	3,6	5,3	7,0
SEER		7,4	7,0	7,0	6,4
Classe di efficienza energetica		A++	A++	A++	A++
Campo di temperature operative esterne	°C	-15/+50	-15/+50	-15/+50	-15/+50
<b>Riscaldamento in condizioni climatiche medie</b>					
Capacità nominale	kW	2,9	3,8	5,6	7,3
Potenza elettrica assorbita nominale	kW	0,77	1,03	1,75	2,13
COP		3,8	3,71	3,2	3,43
Capacità (min-max)	kW	0,8-3,4	1,1-4,4	1,5-5,8	3,1-8,2
Potenza elettrica assorbita (min-max)	W	70-990	110-1.480	300-2.000	780-3.100
Carico teorico (Pdesignh)	kW	2,5	2,5	4,2	4,9
SCOP		4,1	4,2	4,0	4,0
Classe di efficienza energetica		A+	A+	A+	A+
Campo di temperature operative esterne	°C	-15/+24	-15/+24	-15/+24	-15/+24
<b>Riscaldamento in condizioni climatiche più calde</b>					
SCOP		5,2	5,5	5,1	5,1
Classe di efficienza energetica		A+++	A+++	A+++	A+++
<b>Unità interna</b>					
Portata aria alle diverse velocità (alta/media/bassa)	m³/h	520/460/330	530/400/350	800/600/500	1.090/770/610
Livello di pressione sonora a diverse velocità (max/media/bassa/silent)	dB(A)	37/32/22/20	37/32/22/21	41/37/31/20	46/37/34,5/21
Livello di potenza sonora	dB(A)	54	56	56	62
Dimensioni (LxPxA)	mm	729x200x292	802x200x295	971x228x321	1.082x234x337
Peso netto	kg	8,0	8,7	11,2	13,6
<b>Unità esterna</b>					
Portata d'aria	m³/h	1.850	1.850	2.100	3.500
Livello di pressione sonora	dB(A)	55,5	55	57	60
Livello di potenza sonora	dB(A)	62	63	65	67
Dimensioni (LxPxA)	mm	720x270x495	720x270x495	805x330x554	890x342x673
Peso netto	kg	23,5	23,7	33,5	43,9
<b>Refrigerante</b>					
Tipo/Quantità di riempimento	-/kg	R32/0,6	R32/0,65	R32/1,1	R32/1,45
GWP/Tons CO <sub>2</sub> eq.	-/t	675/0,405	675/0,439	675/0,742	675/0,979
Carica aggiuntiva (sopra i 5 m di lunghezza)	g/m	12,0	12,0	12,0	24,0
Contiene gas fluorurati a effetto serra in circuito refrigerante non ermeticamente sigillato					
<b>Generale</b>					
Alimentazione elettrica	V, Hz, Fase	220-240V, 50Hz, Mono	220-240V, 50Hz, Mono	220-240V, 50Hz, Mono	220-240V, 50Hz, Mono
Amperaggio max	A	10,0	10,0	13,0	19,0
Assorbimento max	W	2.150	2.150	2.500	3.700
<b>Tubazioni</b>					
Diametro tubi refrigerante liquido/gas	mm (pollici)	Ø6,35/Ø9,52 (¼"/⅜")	Ø6,35/Ø9,52 (¼"/⅜")	Ø6,35/Ø12,7 (¼"/½")	Ø9,52/Ø15,9 (⅜"/⅝")
Lunghezza max/Dislivello max	m	25/10	25/10	30/20	50/25

I valori nominali sono stati misurati secondo la EN14511 e registrati EUROVENT. I dati di SEER e SCOP sono basati in conformità allo standard di misura EN14825.

\* Detrazioni fiscali per i modelli CL3200i-Set 26 WE e CL3200i-Set 35 WE.

Le unità interne dei Set CL3200i-Set 53 WE e CL3200i-Set 70 WE accedono alle detrazioni fiscali nella sola versione Multisplit.

Dati del prodotto sui gas fluorurati (F-Gas) secondo i requisiti del regolamento UE 2024/573.